

Stålfundament for lysmast med fotplate

Pretec stålfundamenter leveres med påmontert-festemateriell for montasje av mast. Lysmastene kan lett justeres i ettertid dersom setninger skulle forekomme. Kabelinnføringen er tosidig og høyden på kabelinntaket er fleksibelt.

Lagerprogram:

750-160
1000-160
1250-200 (160)
1500-240 (200)

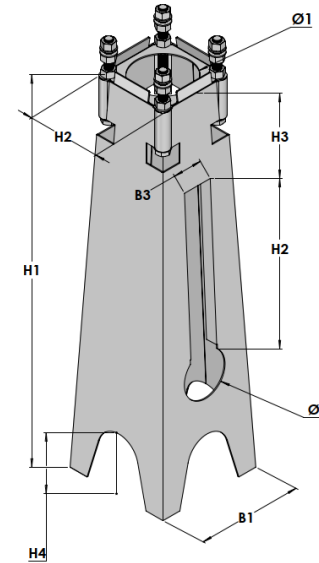

Type 1250 og 1500mm fundament er forberedt for 2 alternative C-C-C avstander. Alternativ C-C-C avstand er notert i parentes i tabell. Fundamentet er tilpasset innføring av trekkerør Ø110mm. Farge: grå, Ral 7038.

| Type H1 | C-C-C avstand bolt (alternativ) | Tillatt masthøyde | Vekt | H2 | H3 | H4 | B1 | B2 | B3 | Ø | Ø1 | Antall pr pall |
|---------|---------------------------------|-------------------|-------|-----|-----|-----|-----|-----|----|-----|-----|----------------|
| 750 | 160 | ≤ 6M | 18 kg | 200 | 225 | 150 | 252 | 193 | 80 | 120 | 155 | 20 |
| 1000 | 160 | ≤ 9M | 23 kg | 550 | 220 | 150 | 274 | 193 | 80 | 120 | 155 | 12 |
| 1250 | 200 (160) | ≤ 12M | 35 kg | 600 | 275 | 150 | 336 | 233 | 80 | 120 | 160 | 8 |
| 1500 | 240 (200) | ≤ 15M | 50 kg | 700 | 400 | 150 | 389 | 274 | 80 | 120 | 210 | 8 |

Teknisk informasjon:

Pretec-fundamentene er produsert og CE merket iht NS EN 1090-1; og oppfyller de tekniske kravene i NEK 600. Leveres varmgalvanisert og pulverlakkert.

Dimensjonering er utført iht NS EN 1991-1/4 (egenlast og vindlast). Stabiliteten i grunn og kvaliteten av tilbakefylte masser er begrensningen for fundamentet. Fundament type 1250 og 1500 er i tillegg til standard veilysmaster med fotplate godkjent for bruk på ettergivende master, Pretec ZIP Pole (type HE) under forutsetning at topp av fundament monteres 300 mm under bakkenivå, se egen montasjeveiledning. Se og REN blad 4501 **Utendørsbelysning** for en mer detaljert montasjebeskrivelse av fundament og kabelnett.

Festemateriell med PC-Coat:

4 stk bolter M20x200 iht ISO 4017, kvalitet 8.8, varmforsinket
12 stk muttere M20 iht ISO 4032, Klasse 8, varmforsinket
12 stk skiver M20 iht ISO 7089, HV 200 varmforsinket
Festemidler i fundamentet er utskiftbare.

Korrosjonsbeskyttelse / Pc-Coat™

Varmforsinking blir utført etter NS-EN-ISO 1461. Pulverlakk blir utført etter NS-EN 13438. i farge grå, RAL 7038.

Vedrørende beleggykkelse og ytterligere informasjon så henvises det til «Document Q/PTC-T19A – Specification for Pc-Coat – SVV/JBV». Det vises også til produktdatablad for Pc-Coat™ og tilhørende FDV dokumentasjon som kan hentes på www.pretec.no.

Steel foundation for lightpole with footplate

Pretec steel foundations are delivered with attached fastening accessories for mounting of lightpole. The lightpoles can easily be adjusted afterwards if necessary. The cable entry is double-sided and height of the cable entry is flexible.

Stock programme:

750-160
1000-160
1250-200 (160)
1500-240 (200)

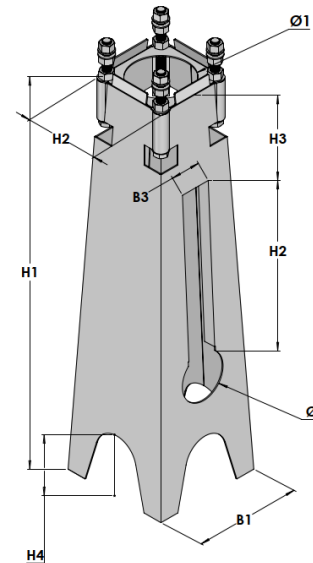

Type 1250 and 1500mm foundations are prepared for 2 alternative C-C-C distances. Alternative C-C-C distance is noted in brackets in table. The foundation is adapted for the insertion of a $\varnothing 110$ mm conduit. Color: gray, RAL 7038.

| Type H1 | C-C-C avstand bolt (alternativ) | Tillatt masthøyde | Vekt | H2 | H3 | H4 | B1 | B2 | B3 | \varnothing | $\varnothing 1$ | Antall pr pall |
|---------|---------------------------------|-------------------|-------|-----|-----|-----|-----|-----|----|---------------|-----------------|----------------|
| 750 | 160 | $\leq 6M$ | 18 kg | 200 | 225 | 150 | 252 | 193 | 80 | 120 | 155 | 20 |
| 1000 | 160 | $\leq 9M$ | 23 kg | 550 | 220 | 150 | 274 | 193 | 80 | 120 | 155 | 12 |
| 1250 | 200 (160) | $\leq 12M$ | 35 kg | 600 | 275 | 150 | 336 | 233 | 80 | 120 | 160 | 8 |
| 1500 | 240 (200) | $\leq 15M$ | 50 kg | 700 | 400 | 150 | 389 | 274 | 80 | 120 | 210 | 8 |

Technical information:

The Pretec foundations are produced and CE marked in accordance with NS EN 1090-1; and fulfills the technical requirements in NEK 600. Delivered as hot-dip galvanized and powder coated.

Dimensioning is carried out in accordance with NS EN 1991-1/4 (dead load and wind load). The stability of the foundation and the quality of backfilled masses are the limitation for the foundation. Foundation types 1250 and 1500 are, in addition to standard street light masts with footplates, approved for use on compliant masts, Pretec ZIP Pole (type HE) on the condition that the top of the foundation is mounted 300 mm below ground level, see separate assembly instructions. See and REN sheet 4501 **Outdoor lighting** for a more detailed assembly description of the foundation and cable network.

Fastening material with PC-Coat:

4 bolts M20x200 according to ISO 4017, quality 8.8, hot-dip galvanized

12 nuts M20 according to ISO 4032, Class 8, hot-dip galvanized

12 washers M20 according to ISO 7089, HV 200 hot-dip galvanized

Fasteners in the foundation are replaceable.

Corrosion protection / Pc-Coat™

Hot-dip galvanizing is carried out in accordance with NS-EN-ISO 1461. Powder coating is carried out in accordance with NS-EN 13438. in grey color, RAL 7038.

Regarding coating thickness and further information, please refer to "Document Q/PTC-T19A – Specification for Pc-Coat – SVV/JBV". Reference is also made to the product data sheet for Pc-Coat™ and FDV documentation which can be found on www.pretec.no.