

## Klammer for fotbolt Ø25 ink. skruer

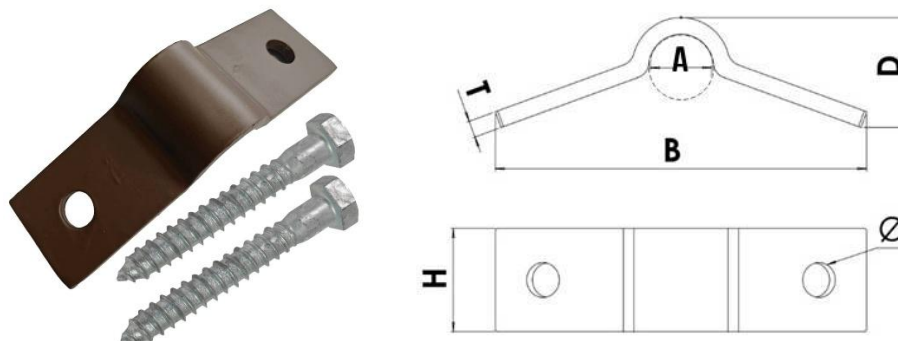

Klammer til Ø25 fotbolt for feste av fotbolt til mast ved fundamentering og mastereis. Benyttes med medfølgende franske treskruer M12x90 som sikrer godt feste til både impregnerte trestolper og komposittstolper. I henhold til REN-blad 5012 så anbefales ikke lenger kramper, som også egner seg dårlig på komposittmaster. Leveres med samme helhetlige korrosjonsbeskyttelse Pc-Coat® som sikrer lik levetid som Pretecs fotbolter og visuell helhet.

### Produktprogram:

- Klammer for fotbolt Ø25 ink. Skruer

### Teknisk informasjon:

Montasje utføres iht. kapittel 5, RENblad 2012 ver. 3.7 og RENblad 5012.

Klammer dimensjoner:

A (mm)	H (mm)	B (mm)	D (mm)	T (mm)	Ø (mm)	Vekt (kg)
25	42	144	42	6	13,5	0,3

Materiale: S235JR i henhold til EN 10025-2 eller tilsvarende.

### Korrosjonsbeskyttelse/Pc-Coat®:

Pc-Coat® består av varmforsinking iht. NS-EN ISO 1461, sinkmanganfosfat og pulverlakk iht. NS-EN 13438. Systemet kombinerer de korrosjonsbeskyttende egenskapene til varmforsinking og pulverlakk, og skaper en dokumentert synergieffekt med lengre levetid enn hvert system brukt hver for seg. For mer informasjon, se separat datablad og FDV for Pc-Coat®.

Korrosjonsbeskyttelsen oppfyller krav iht. RENblad 2012 ver. 3.7 og RENblad 5012.

Farge Terra Brown RAL 8028. Glansverdi 0–10 GU målt ved 60° vinkel i henhold til ISO 2813.

Medfølgende treskruer leveres kun i varmforsinket utførelse. Se eget datablad for mer info.

### Relaterte produkter:

- Fotbolt med bøy og kile
- Franske treskruer

## Clamp for foot base Ø25, lower, incl. screws

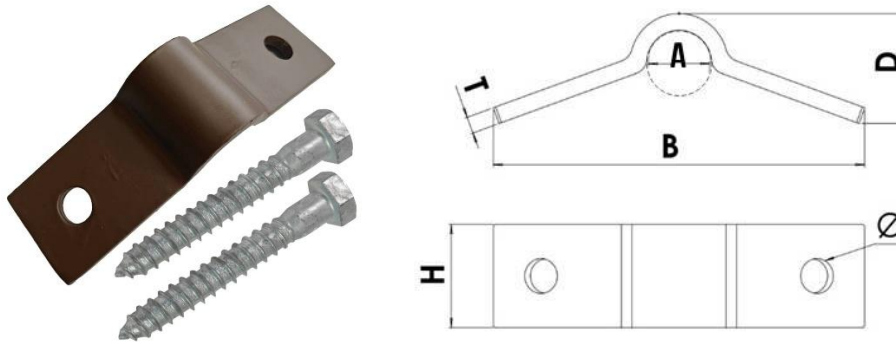

Clamp for Ø25 foundation bolt used to secure the foundation bolt to the pole during foundation installation and pole erection. Supplied with M12×90 coach screws, ensuring a secure attachment to both pressure-treated timber poles and composite poles. In accordance with REN Guideline 5012, the use of staples is no longer recommended, as they are also poorly suited for composite poles.

The clamp is supplied with the same comprehensive Pc-Coat® corrosion protection system as Pretec's foundation bolts, ensuring equivalent service life and a consistent visual appearance throughout the installation.

### Product range:

- Clamp for foot base Ø25, lower, incl. screws

### Technical Information:

Installation shall be carried out in accordance with Chapter 5 of RENblad 2012, version 3.7 and RENblad 5012.

Lower clamp – Dimensions:

A (mm)	H (mm)	B (mm)	D (mm)	T (mm)	Ø (mm)	Weight (kg)
25	42	144	42	6	13,5	0,3

Material: S235JR in accordance with EN 10025-2 or equivalent.

### Corrosion protection/Pc-Coat®

Pc-Coat® consists of hot-dip galvanizing in accordance with NS-EN ISO 1461, zinc manganese phosphate, and powder coating in accordance with NS-EN 13438. The system combines the corrosion-protective properties of hot-dip galvanizing and powder coating, creating a documented synergistic effect with a longer service life than each system used individually. For more information, see the separate datasheet and O&M documentation (FDV) for Pc-Coat®.

The corrosion protection meets the requirements in accordance with RENblad 2012 ver. 3.7 and RENblad 5012.

Colour: Terra Brown RAL 8028. Gloss level 0–10 GU measured at a 60° angle in accordance with ISO 2813.

Supplied woodscrews are delivered in hot-dip galvanized finish only. See separate datasheet for more information

### Related products:

- Foot bolt with bend and wedge
- French woodscrews